

一般的なラッシング配置図(ワイヤー)

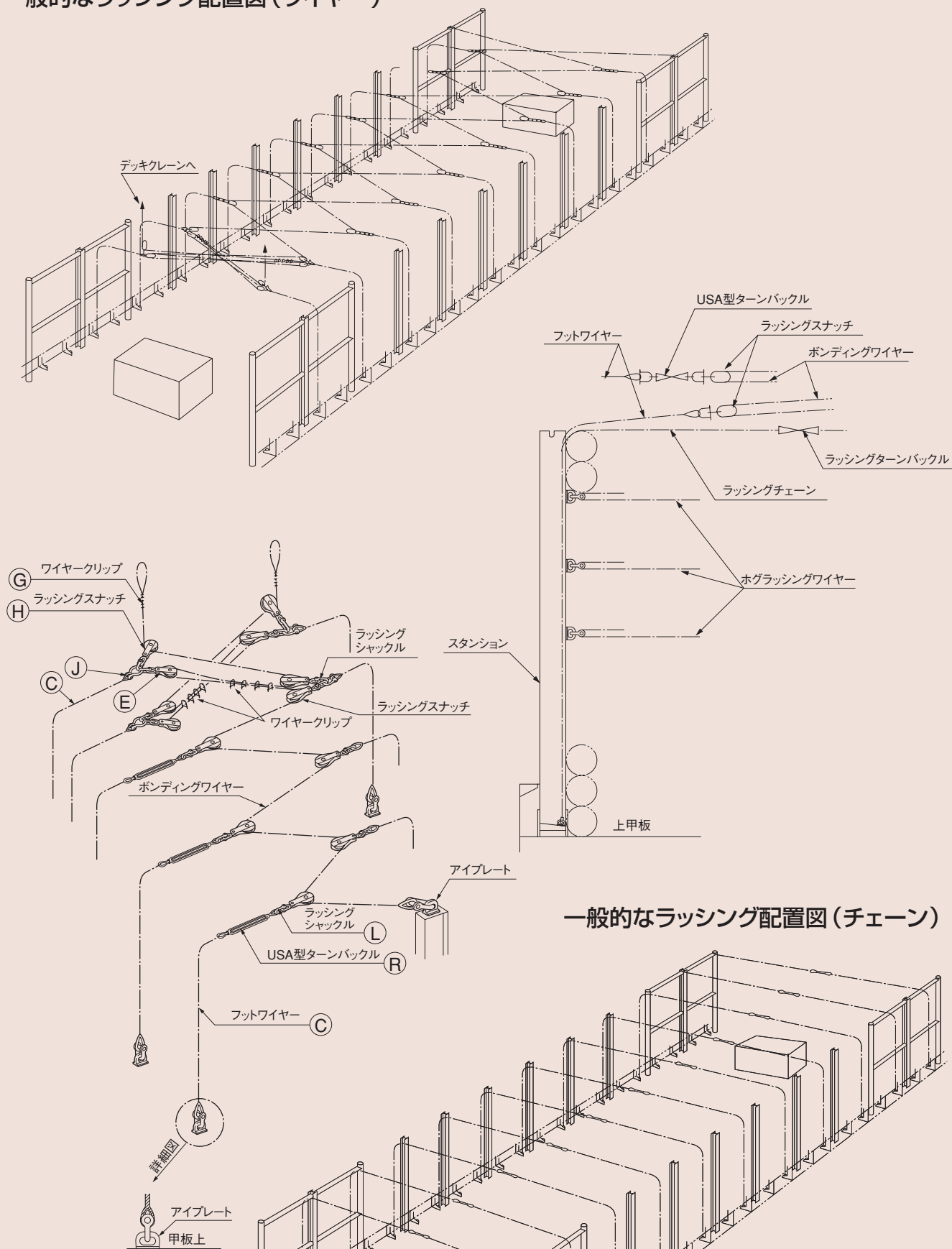

一般的なラッシング配置図(チェーン)

船舶艙装品

使いやすい丈夫な大洋のコンテナリフティング スプレッター

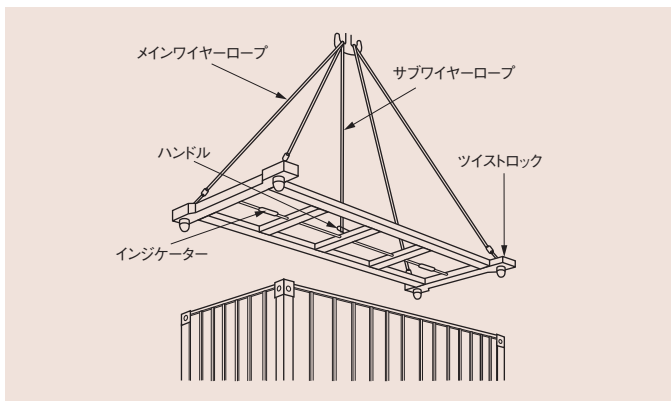

呼び	使用荷重	計算重量	コンテナ
Q-1	20t	1400kg	20フィート
Q-2	32t	3300kg	40フィート

●セルフロック・セルフアンロック・コンテナースプレッター御照会下さい

20フィート仕様

Q-1形

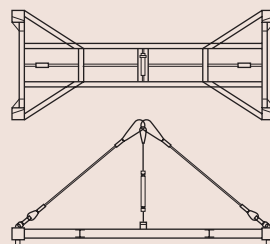

40フィート仕様

Q-2形

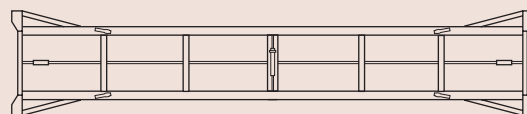

オーバーハイアダプター

20フィート仕様

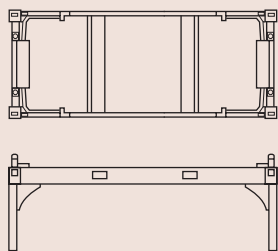

40フィート仕様

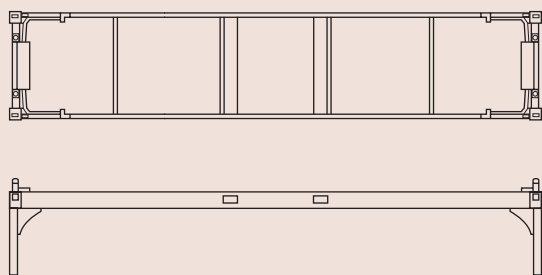

40フィート仕様 (ガイド付)

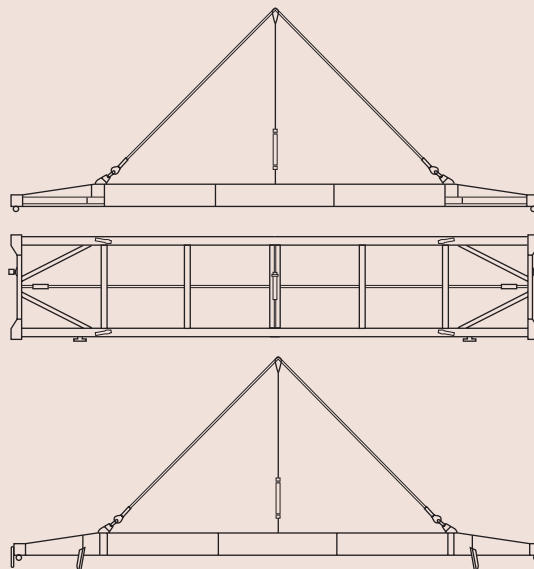

天秤仕様

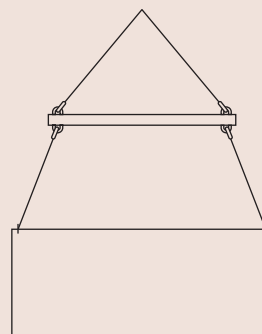

コンテナ吊フック (K-26)

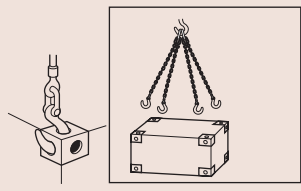
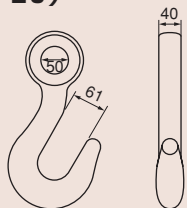

コンテナ吊フック (K-28)

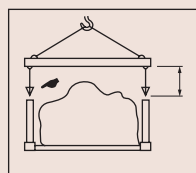
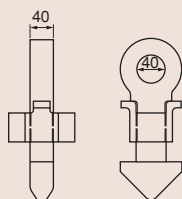

ISOコンテナ隅金具

上部



下部

