

DIC車止めH型 (高剛性複合プラスチック製)

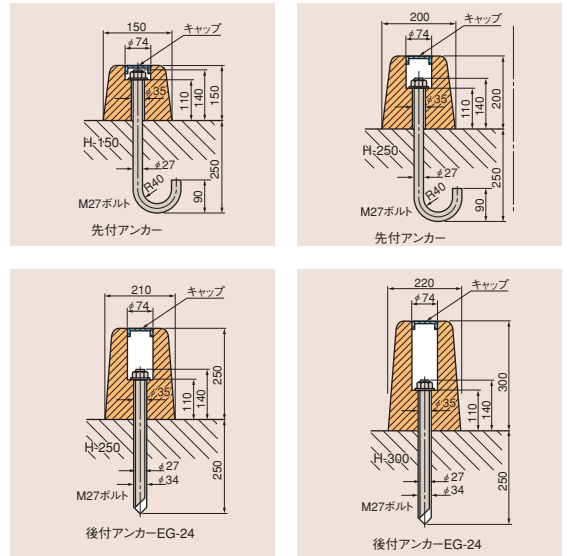

- 特長**
- 全天候型
 - 優れた耐衝撃性、耐摩耗性
 - 視認性に優れ、かつ耐久性を追求した美しい形状
 - 施工が簡単

● 断面形状



● サイズ・色合せ

H-150・H-200 (寸法図のHが200mm)

H-250・H-300 (寸法図のHが300mm)

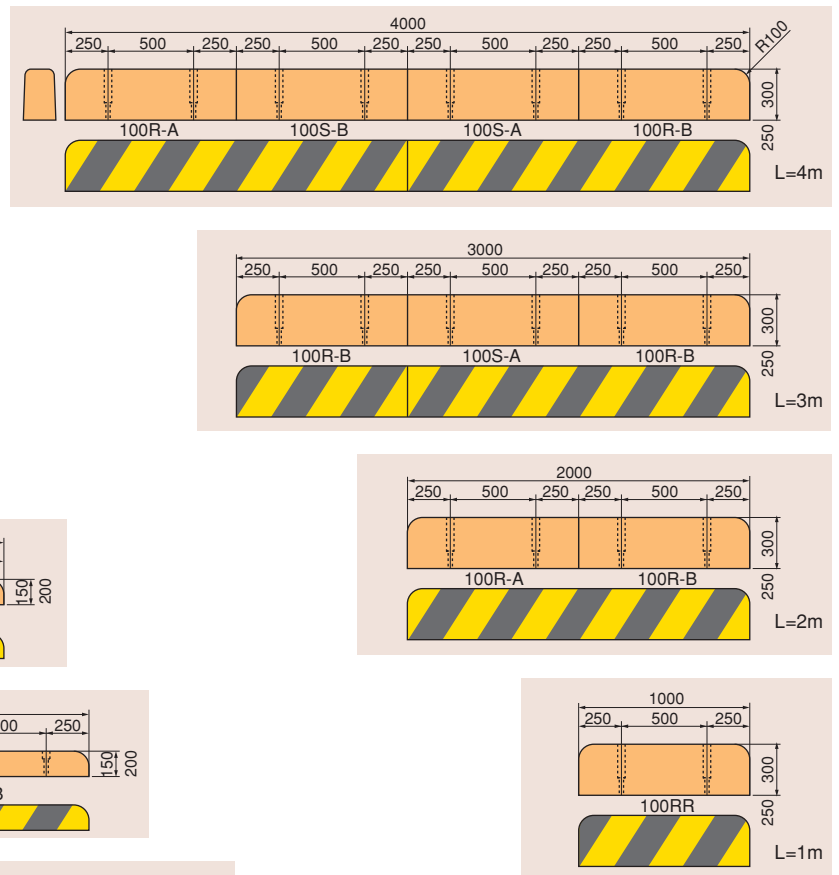
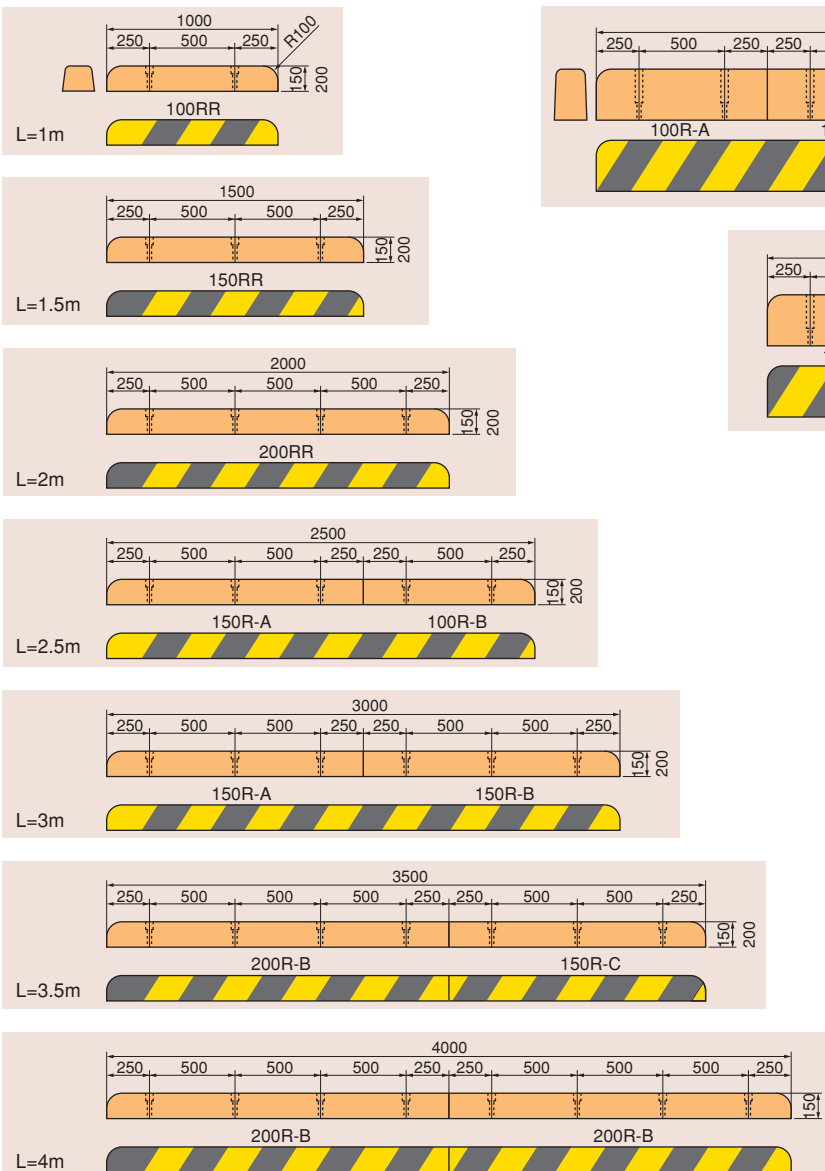

メモ ● ディックウッド

ディックウッドとは大日本インキ科学が世界ではじめて実用化した熱可塑性プラスチック+木粉による強化複合プラスチックです。既に港湾、公園等、様々な土木建設資材として使用され、約20年の耐久実績をもっています。